



### ЭКСПЛУАТАЦИОННЫЕ ХАРАКТЕРИСТИКИ

- Подача до **160 л/мин.** (9.6 м<sup>3</sup>/ч.)
- Напор до **96 м**

### ОГРАНИЧЕНИЯ ИСПОЛЬЗОВАНИЯ

- Манометрическая высота всасывания до **9 м (HS)**
- Температура жидкости от **-10 °С до +40 °С**
- Температура окружающей среды от **-10 °С до +40 °С**
- Максимальное давление в корпусе насоса **10 бар**
- Непрерывная работа **S1**

### ИСПОЛНЕНИЕ И ПРАВИЛА БЕЗОПАСНОСТИ

EN 60335-1  
IEC 60335-1  
CEI 61-150

EN 60034-1  
IEC 60034-1  
CEI 2-3



### СЕРТИФИКАТЫ



### ИСПОЛЬЗОВАНИЕ И УСТАНОВКА

Насосы данной серии рекомендуются для перекачки чистой воды и химически неагрессивных жидкостей к материалам конструкции насоса.

Самовсасывающие насосы JSW проектированы для перекачки воды даже в присутствии воздуха смешанного с перекачиваемой жидкостью. Благодаря их надежности, простоте в эксплуатации эти насосы могут с успехом применяться в быту, в коммунальном секторе и в промышленности, в частности, для автоматической подачи воды совместно с небольшими и средними резервуарами-автоматическими агрегатами поддержания давления, для орошения огородов, садов и т.д.

Установка насоса должна производиться в закрытых помещениях или же в местах, защищенных от атмосферного воздействия.

### ПАТЕНТЫ - МАРКИ - МОДЕЛИ

- Зарегистрированная итальянская модель n° 72753

### ИСПОЛНЕНИЕ ПО ЗАКАЗУ

- Специальное механическое уплотнение
- Другое напряжение питания или частота 60 Гц
- Степень защиты: IPX5

### ГАРАНТИЯ

2 года в соответствии с нашими общими условиями продажи

### ТЕХНИЧЕСКИЕ ХАРАКТЕРИСТИКИ

50 Гц n= 2900 об/мин HS= 0 м

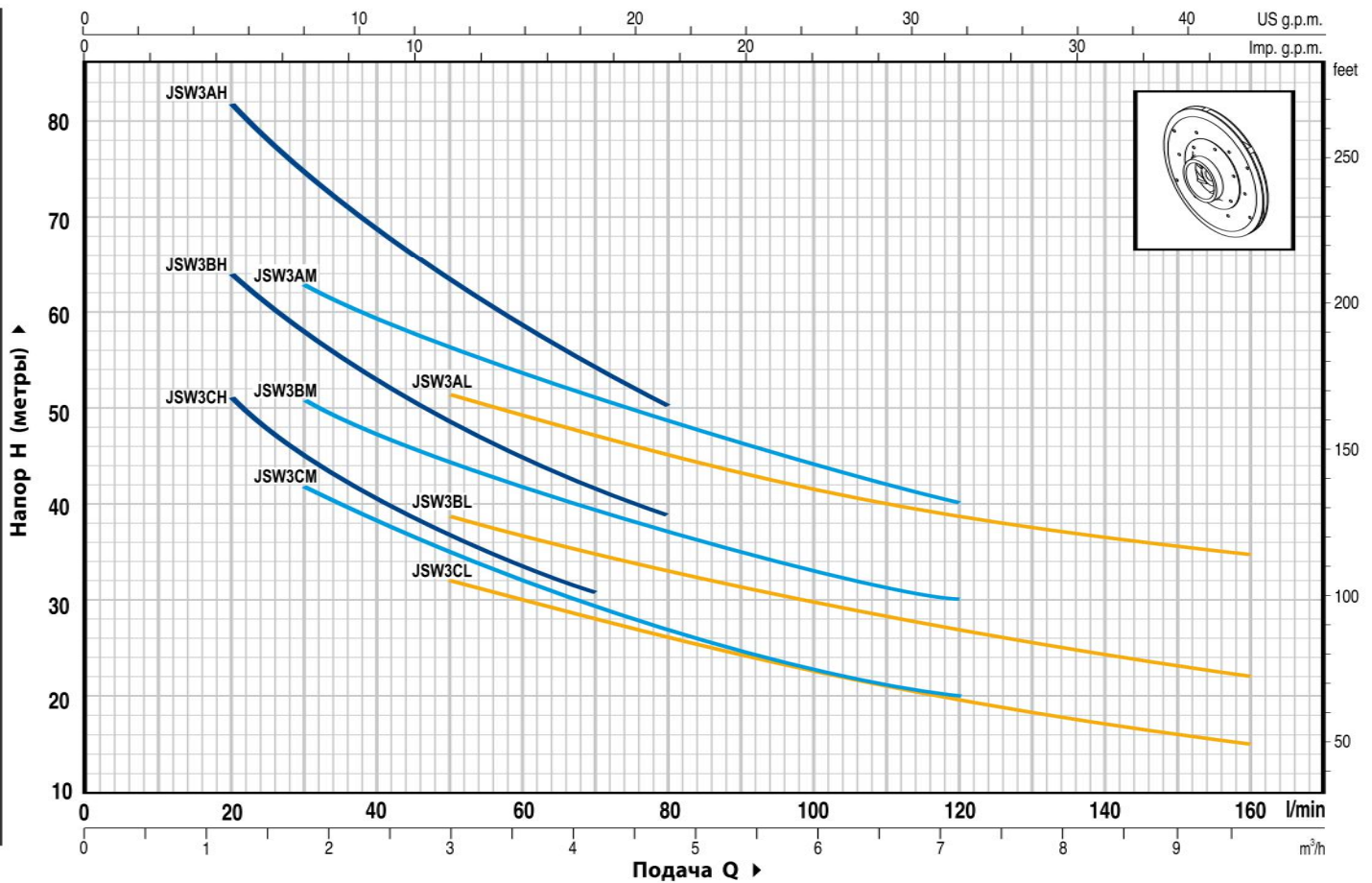

ТИП		МОЩНОСТЬ		Q	H метры																			
Однофазный	Трёхфазный	кВт	ЛС		м³/ч.	0	0.6	0.9	1.2	1.5	1.8	2.1	2.4	2.7	3.0	3.6	4.2	4.8	6.0	7.2	8.4	9.6		
				л/мин.	0	10	15	20	25	30	35	40	45	50	60	70	80	100	120	140	160			
JSWm 3CH	JSW 3CH	1.1	1.5	H метры	64	60	55	51	48	45	42.5	40	39	37	34	31								
JSWm 3BH	JSW 3BH	1.5	2		76	70	67	64	61	58	55.5	53	51	49	45	41	39							
-	JSW 3AH	2.2	3		96	90	86	82	79	75	71.5	69	66	64	58	54	50							
JSWm 3CM	JSW 3CM	1.1	1.5		52	50	48	45	44	42	40	38	37	35	32	29	27	23	20					
JSWm 3BM	JSW 3BM	1.5	2		60	58	56	54	52	51	49	47	46	45	42	39	37	33	30					
-	JSW 3AM	2.2	3		74	70	68	67	65	63	61	59	58	56	54	51	49	44	40					
JSWm 3CL	JSW 3CL	1.1	1.5		42	40	39	38	37	36	35	34	33	32	30	28	26	23	20	17	15			
JSWm 3BL	JSW 3BL	1.5	2		51	48	46	45	44	43	42	41	40	39	37	35	33	30	27	24	22			
-	JSW 3AL	2.2	3		62	60	58	57	56	55	54	53	52	51	49	47	45	42	39	36.5	35			

Q = Подача H = Общий манометрический напор HS = Высота всасывания

Допуск характеристик в соответствии с EN ISO 9906 Grade 3.

### ПРИМЕР УСТАНОВКИ

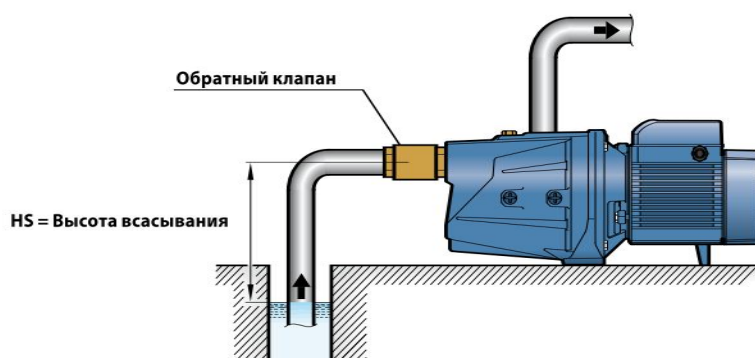

## ПОЛ. ДЕТАЛИ НАСОСА    КОНСТРУКТИВНЫЕ ХАРАКТЕРИСТИКИ

1	КОРПУС НАСОСА	Чугун, патрубки с резьбой ISO 228/1				
2	КРЫШКА	Чугун				
3	ГРУППА ЭЖЕКТОРОВ	Noryl GFN2V				
4	РАБОЧЕЕ КОЛЕСО	Латунь				
5	ВЕДУЩИЙ ВАЛ	Нержавеющая сталь EN 10088-3 - 1.4104				
6	МЕХАНИЧЕСКОЕ УПЛОТНЕНИЕ	<b>Уплотнение</b>	<b>Вал</b>	<b>Материалы</b>		
		<i>Тип</i>	<i>Диаметр</i>	<i>Неподвижное кольцо</i>	<i>Вращающееся кольцо</i>	<i>Эластомер</i>
		<b>FN-18</b>	<b>Ø 18 мм</b>	Графит	Керамика	NBR
7	ПОДШИПНИКИ	<b>6204 ZZ / 6204 ZZ</b>				
8	КОНДЕНСАТОР	<b>Электронасос</b>	<b>Емкость</b>			
		<i>Однофазный</i>	<i>(230 В или 240 В)</i>	<i>(110 В)</i>		
		<b>JSWm 3C</b>	<b>31.5 µF 450 В</b>	<b>60 µF 250 В</b>		
		<b>JSWm 3B</b>	<b>45 µF 450 В</b>	<b>80 µF 250 В</b>		
9	ЭЛЕКТРОДВИГАТЕЛЬ	<b>JSWm:</b> однофазный 230 В - 50 Гц с тепловой защитой, встроенной в обмотку. <b>JSW:</b> трехфазный 230/400 В - 50 Гц. <b>⇒ Насосы с трехфазным двигателем имеют высокую эффективность класса IE2 (IEC 60034-30)</b> – Изоляция: класс F. – Степень защиты: IP X4.				

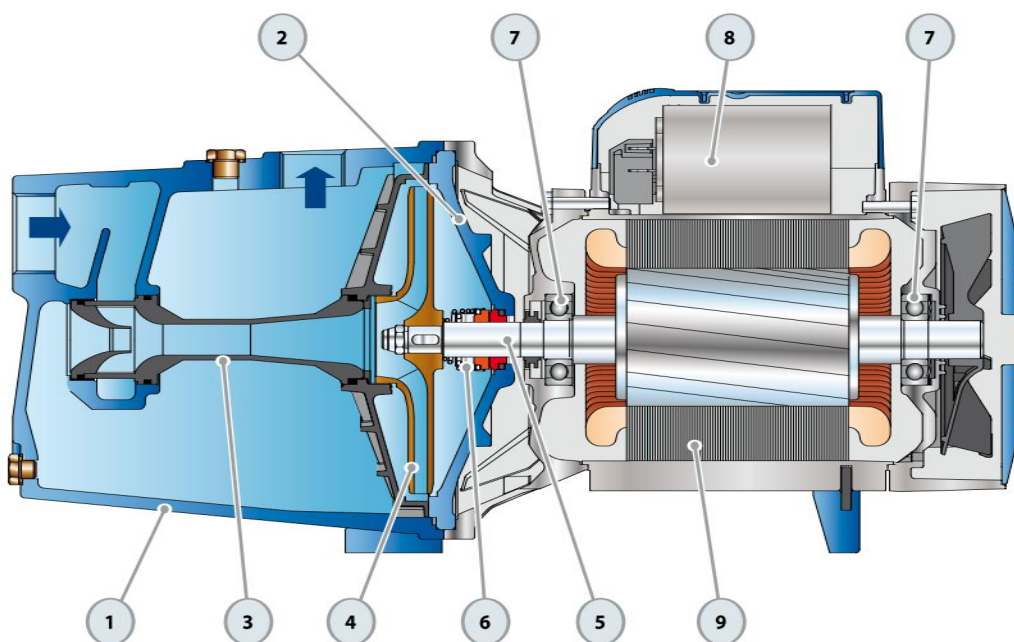

## РАЗМЕРЫ И ВЕС

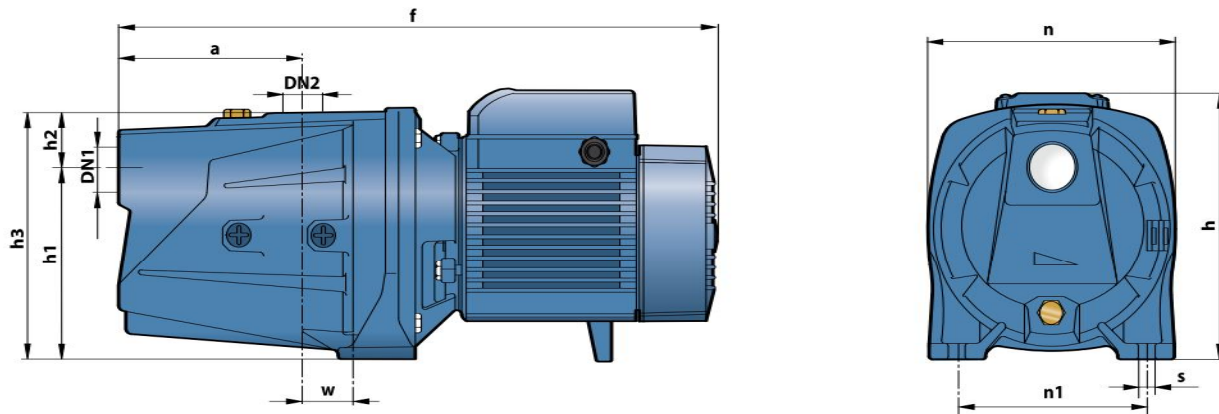

ТИП		ПАТРУБКИ		РАЗМЕРЫ мм										кг	
Однофазный	Трёхфазный	DN1	DN2	a	f	h	h1	h2	h3	n	n1	w	s	1~	3~
JSWm 3CH	JSW 3CH	1 1/4"	1"	155	530	242	165	43	208	206	164	30	11	24.9	22.9
JSWm 3BH	JSW 3BH													26.1	25.1
-	JSW 3AH													-	26.4
JSWm 3CM	JSW 3CM													24.9	22.9
JSWm 3BM	JSW 3BM													26.1	25.1
-	JSW 3AM													-	26.4
JSWm 3CL	JSW 3CL													24.9	22.9
JSWm 3BL	JSW 3BL													26.1	25.1
-	JSW 3AL													-	26.4

## ПОТРЕБЛЯЕМЫЙ ТОК

ТИП	НАПРЯЖЕНИЕ (однофазное)		
	230 В	240 В	110 В
JSWm 3CH	8.0 А	7.3 А	16.0 А
JSWm 3BH	9.0 А	8.2 А	18.0 А
JSWm 3CM	7.9 А	7.2 А	15.8 А
JSWm 3BM	9.3 А	8.5 А	18.6 А
JSWm 3CL	7.5 А	6.9 А	15.0 А
JSWm 3BL	9.7 А	9.0 А	19.4 А

ТИП	НАПРЯЖЕНИЕ (трехфазный)					
	230 В	400 В	690 В	240 В	415 В	720 В
JSW 3CH	5.5 А	3.2 А	1.8 А	5.3 А	3.1 А	1.8 А
JSW 3BH	6.9 А	4.0 А	2.3 А	6.6 А	3.8 А	2.2 А
JSW 3AH	9.0 А	5.2 А	3.0 А	8.6 А	5.0 А	2.9 А
JSW 3CM	5.9 А	3.4 А	2.0 А	5.7 А	3.3 А	1.9 А
JSW 3BM	7.3 А	4.2 А	2.4 А	7.0 А	4.0 А	2.3 А
JSW 3AM	9.5 А	5.5 А	3.2 А	9.1 А	5.3 А	3.1 А
JSW 3CL	5.5 А	3.2 А	1.8 А	5.3 А	3.1 А	1.8 А
JSW 3BL	7.3 А	4.2 А	2.4 А	7.0 А	4.0 А	2.3 А
JSW 3AL	9.0 А	5.2 А	3.0 А	8.6 А	5.0 А	2.9 А

## ПАЛЛЕТИРОВАНИЕ

ТИП		Число насосов	ГРУППАЖ			КОНТЕЙНЕР			
Однофазный	Трёхфазный		Н (мм)	кг		Число насосов	Н (мм)	кг	
			1~	3~		1~	3~		
JSWm 3CH	JSW 3CH	35	1420	890	820	49	1930	1240	1140
JSWm 3BH	JSW 3BH	35	1420	930	900	49	1930	1300	1250
-	JSW 3AH	35	1420	-	941	49	1930	-	1310
JSWm 3CM	JSW 3CM	35	1420	890	820	49	1930	1240	1140
JSWm 3BM	JSW 3BM	35	1420	930	900	49	1930	1300	1250
-	JSW 3AM	35	1420	-	941	49	1930	-	1310
JSWm 3CL	JSW 3CL	35	1420	890	820	49	1930	1240	1140
JSWm 3BL	JSW 3BL	35	1420	930	900	49	1930	1300	1250
-	JSW 3AL	35	1420	-	941	49	1930	-	1310

